

Instrucciones de soldadura para canto-portadientes Straddle

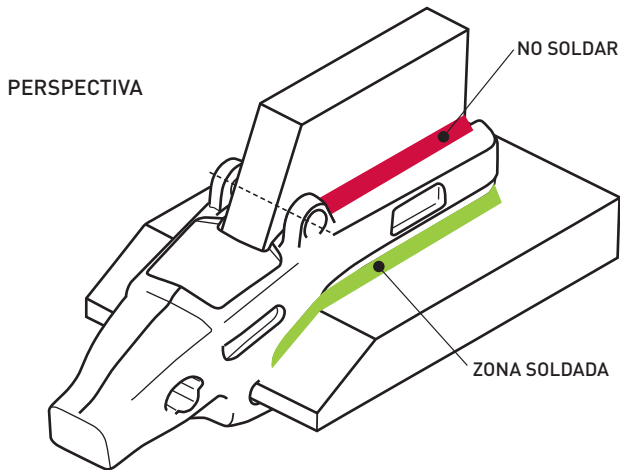

Zonas soldadas y no soldadas

1. Situar el adaptador sobre la cuchilla asegurando un buen ajuste con el bisel
2. Seguir las Instrucciones Generales de Soldadura MTG (Ver pág. 93)
3. Soldar la pala inferior como se indica en las instrucciones de portadientes de dos palas (Ver pág. 94)
4. Soldar la pala superior como se indica en las figuras

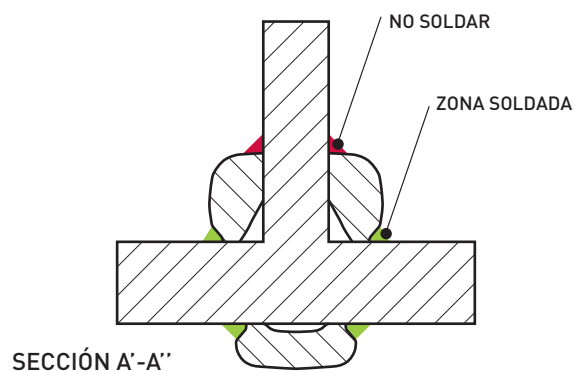
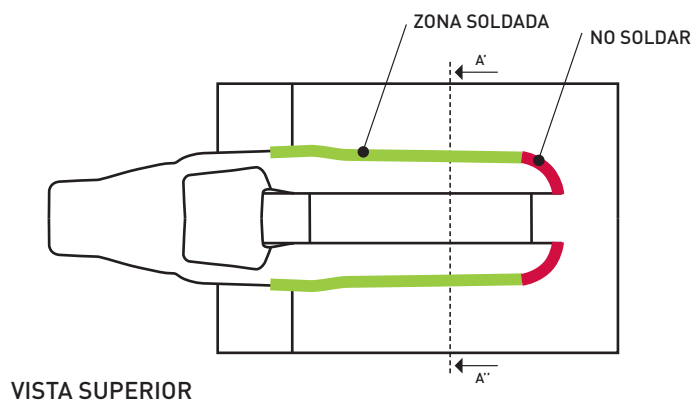

Secuencia del proceso de soldadura

